

**Faster, stronger,
ideal on rough terrains,
highly productive**

**Schneller, stärker,
ideal auf unwegsamem
Gelände, hochproduktiv**

**MAX CAPACITY 2.500 kg
NUTZLAST 2.500 kg**

TX 2500



Traxporter

22

-  **RATED CAPACITY (ISO 6483): 1,49 M³**
- AMAZING TRACKS SPEED UP TO 12 KM/H WITH IMPRESSIVE POWER.**

-  **NENNKAPAZITÄT (ISO 6483): 1,49 M³**
- BEEINDRUCKENDE RAUPEN-FAHRGESCHWINDIGKEIT BIS 12 KM/H MIT HERAUSRAGENDER LEISTUNG**

-  **DIESEL ENGINE** Brand: KUBOTA
- Pistons and displacement: 4 cylinders 2197 cc
- Max gross power @ rpm: 48,1 HP – 35,9 kw @ 2800 rpm
- Electric start and stop: 12 volt

PERFORMANCE Max. inclination 20° (approx. 36,4 %)

GRANTED NOISE LEVEL Lwa 101 dB

DISTRIBUTOR Type: mechanical

HYDRAULIC PUMPS

Number and type: n° 2 pistons + n° 1 gear pump
Liters/min capacity: 25cc/rev each one
Pressure: Closed circuit 350 bar, open circuit 130 bar

DRIVE MOTORS

Type: radial piston motors
Displacement: 2 speed 820/410 cc/rev

TRACKS

Track tensioner: Grease track tensioner
Dimensions: mm 320 x 52 x 100
Rollers per side: 2 fixes + 4 floating
Translation speed: 6-11 km/h
Fixed undercarriage width: 1550 mm

CAPACITY kg 2500
Dumber bed capacity: 1,49 m³

OPERATING WEIGHT

FIXED UNDERCARRIAGE (without operator): kg 2500

FUEL TANK 40 liters

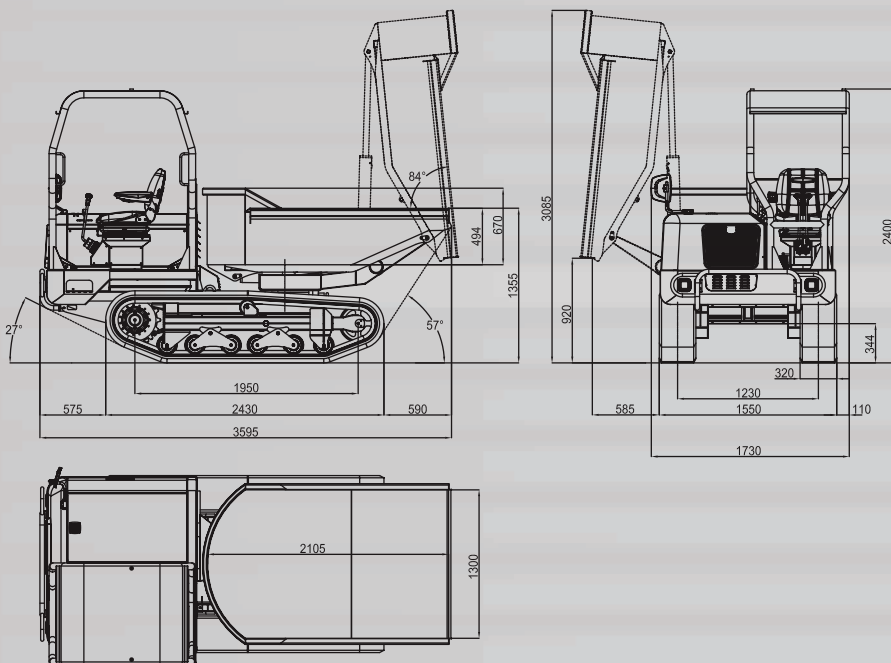

Turnable reverse operator seat with possibility to get in-out from either side
 Drehbarer Fahrersitz mit beidseitiger Ein- und Ausstiegsmöglichkeit



H Traxporter

TX 2500

DIESELMOTOR Hersteller: KUBOTA
 Zylinder und Hubraum: 4 Zylinder Motor 2197 cc
 Max. Bruttoleistung: 48,1 PS - 35,9 kw @ 2800 rpm
 Elektrostart und -stop: 12 Volt

LEISTUNGEN Max. Neigung 20° (ca. 36,4 %)

LÄRMPEGEL Lwa 101 dB

VENTILBLOCK Modell: mechanisch

HYDRAULIKPUMPE

Anzahl u. Typ:
 Nr. 2 Kolbenpumpen + Nr. 1 Zahnradpumpe
 Ölleistung/Min.: je 25cc/rev
 Druck: Geschlossener Kreislauf 350 bar,
 offener Kreislauf 130 bar

ANTRIEBSMOTOR Typ: Radialkolbenmotore
 Hubraum: 2 Geschw. 820/410 cc/rev

RAUPEN

Kettenspanner: mit Schmierfett
 Abmessungen: mm 320 x 52 x 100
 Stützrollen pro Seite: 2 fixe + 4 Pendelrollen
 Fahrgeschwindigkeit: 6-11 km/h
 Fahrwerk mit fixer Breite: 1550 mm

TRAGFÄHIGKEIT kg 2500
 Muldeninhalt: 1,49 m³

BETRIEBSGEWICHT FAHRWERK

MIT FIXER BREITE (ohne Bediener): kg 2500

TANKFASSVERMÖGEN 40 Liter



180° rotating bucket with slew bearing and negative brake
 + efficient dumping angle.
 180° schwenkbare Mulde mit Momentenlager und Negativbremse
 + effizienten Kippwinkel



Rubber tracks with special rollers floating system for powerful, smooth and comfortable traction.
 The ideal transporter on any surface
 Gummiraupen mit speziellem Pendelrollsystem für eine leistungsstarke, flüssige und angenehme Zugkraft.
 Der ideale Transporter für jeden Untergrund