

# MINIDUMPER

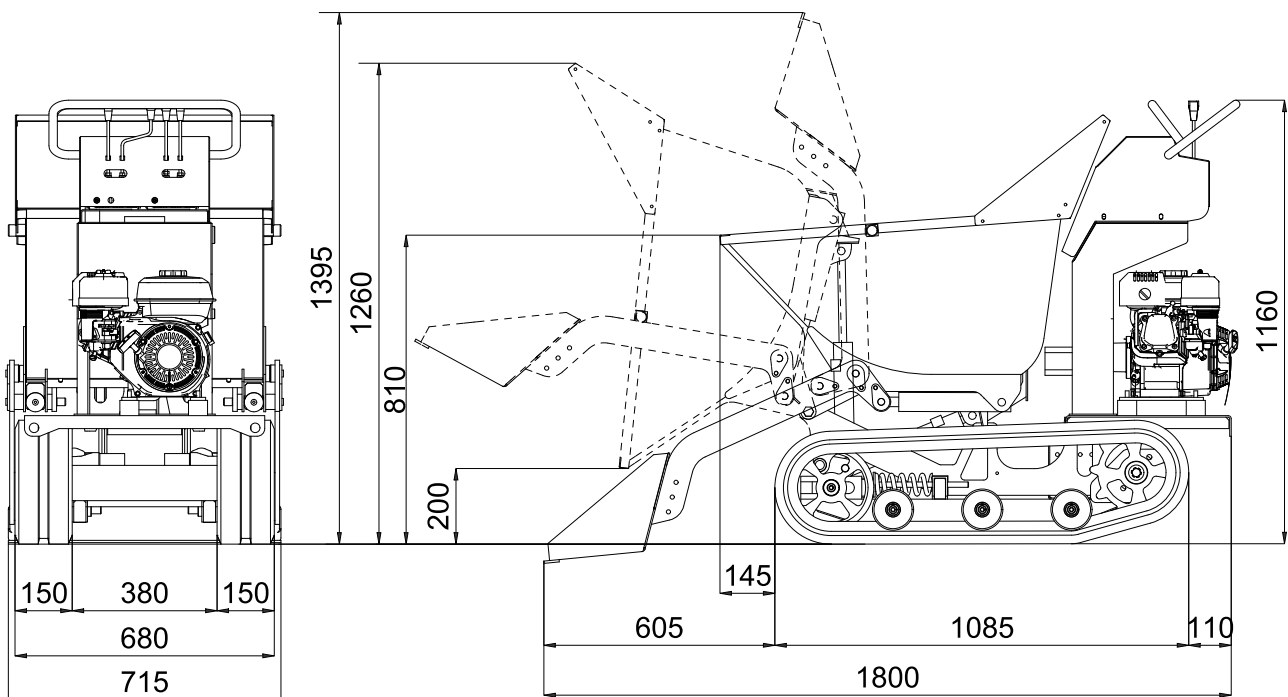

## HS400 VERSION MIT SELBSTLADEMULDE





# MINIDUMPER

## HS400 VERSION MIT SELBSTLADEMULDE

### BENZINMOTOR

Hersteller ..... Honda  
Modell..... GX200  
Zylinder und Hubraum .....Einzylinder 196 cc  
Max. Bruttoleistung .....5,5 PS - 4,1 Kw @ 3600 rpm  
Eichdrehzahl .....3600 rpm  
Start .....manuell  
Leistungen .....max. Neigung 25° (46,6%)

### VENTILBLOCK

Modell..... mechanisch

### HYDRAULIKPUMPE

Anzahl u. Typ ..... Nr. 2 Zahnradpumpen von 3,34 cc  
Ölleistung/Min. .... Nr. 2 x 10,5 l/min  
Druck ..... 110 bar

### ANTRIEBSMOTOR

Hubraum ..... 250 cc

### RAUPEN

Kettenspanner ..... mit Feder  
Hersteller ..... Minitop  
Abmessungen ..... 160 x 72 x 33 mm  
Stützrollen pro Seite ..... 3  
Fahrgeschwindigkeit..... 1.7 km/h  
Fixe Breite ..... 680 mm

MULDENINHALT (iso 6483) .....0,165 m<sup>3</sup>

ZULADUNG ..... 450 kg

BETRIEBSGEWICHT (ohne Bediener).....316 kg

FASSVERMÖGEN BENZINTANK .....3,1 l