



Technische Daten und Zubehör

	Masseinheit	AV 12-2	AV 16-2	AV 16-2 K	AV 20-2
Gewicht					
Betriebsgewicht CECE	kg	1490	1550	1545	1620
Statische Linienlast	kg/cm	9.1	8.6	8.6	8.3
Radlast	kg	–	–	196	–
Klassifikation nach franz. Norm		PV2	PV2	PV2	PV2
Bandagen (Räder)					
Breite	mm	820	900	900	1000
Durchmesser	mm	575	575	575	575
Manteldicke	mm	13	13	13	13
Versetzung	mm	40	40	40	40
Anzahl Räder		–	–	4	–
Reifengrösse		–	–	205/60R15	–
Pneuchsbreite	mm	–	–	890	–
Walzbreite max.	mm	860	940	900	1050
Antrieb					
Motor- und Typ		Yanmar 3TNV76 EuroMot2 / EPA4			
1. Arbeitsdrehzahl: 2100 U/min					
Leistung DIN 6270 B	kW / PS	13.2 / 18.0	13.2 / 18.0	13.2 / 18.0	13.2 / 18.0
Fahrgeschwindigkeit	km/h	0 – 7	0 – 7	0 – 7	0 – 7
Steigfähigkeit mit/ohne Vibration	%	30 / 40	30 / 40	30 / 40	30 / 40
2. Arbeitsdrehzahl: 2400 U/min					
Leistung DIN 6270 B	kW / PS	14.9 / 20.3	14.9 / 20.3	14.9 / 20.3	14.9 / 20.3
Fahrgeschwindigkeit	km/h	0 – 8	0 – 8	0 – 8	0 – 8
Steigfähigkeit mit/ohne Vibration	%	30 / 40	30 / 40	30 / 40	30 / 40
Lenkung					
Wenderadius aussen/innen	mm	2990 / 2170	3030 / 2130	3030 / 2130	3080 / 2080
Lenkeinschlag / Pendelung	±°	31 / 5	31 / 5	31 / 5	31 / 5
Vibration					
Amplitude	mm	0.5	0.5	0.5	0.45
1. Arbeitsdrehzahl: 2100 U/min					
Frequenz	Hz	58	58	58	58
Zentrifugalkraft pro Bandage	kN	13	13	13	13
2. Arbeitsdrehzahl: 2400 U/min					
Frequenz	Hz	66	66	66	66
Zentrifugalkraft	kN	16	16	16	16
Füllmengen					
Wassertank	l	95	95	95	95
Trennmitteltank	l	-	-	9	-
Hydrauliköltank	l	25	25	25	25
Dieselöltank	l	26	26	26	26

Technische Änderungen vorbehalten



Sonnendach

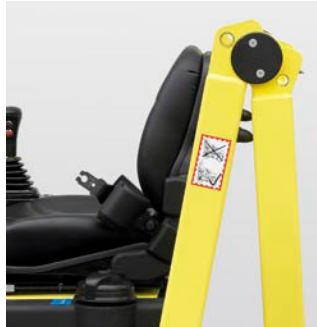

Klappbarer ROPS für einfachen Transport



Zwei Abstreifer pro Bandage

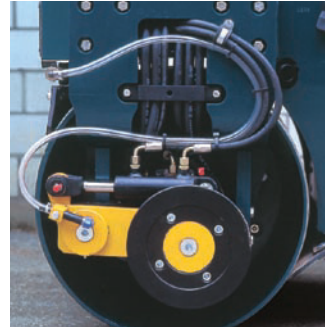

Kantenschneid- und -andrückgerät

Standard

- Seitenfreiheit
- Doppelantrieb
- Druckberieselung
- Komfortsitz
- 2 Abstreifer je Bandage
- Vibration vorne + hinten
- Dieselstandsanzeige
- Betriebsstundenzähler
- Bandagenversetzung 40 mm
- Fahrhebel mit Vibrationschalter und Wasserbetätigung
- 1-Punkt-Aufhängung
- Abschliessbarer Wassertank

Optionen

- CE-Paket mit klappbarem ROPS
- Intervall-Berieselung
- Strassenbeleuchtung
- Rundum-Warnleuchte
- Rückfahralarm
- Armlehnen
- ROPS2D-Frühwarnsystem
- Sitzheizung
- Sonnendach
- Zusätzliche Scheinwerfer auf ROPS
- Vibrations-Automatik
- Batterie-Trennschalter
- Kantenschneid- und -andrückgerät
- Bio-Hydrauliköl
- Kundenfarbe

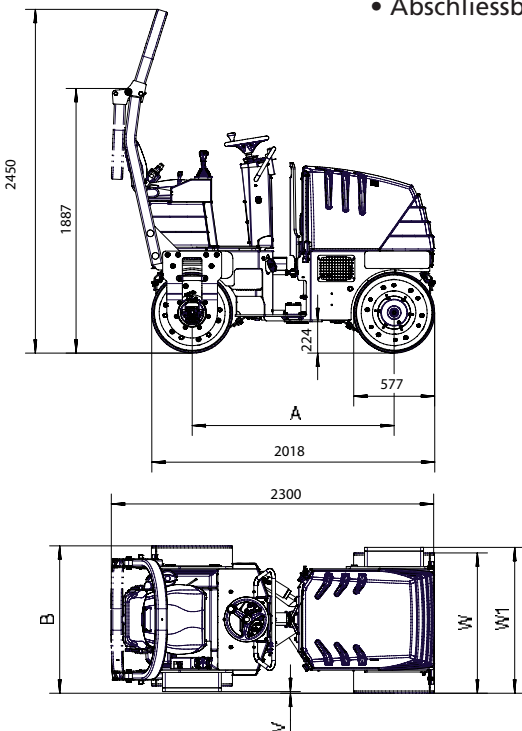

Dimensionen	L	B	H	W	W1	V
Masse in mm						
AV 12-2	2300	860	2450	820	860	40
AV 16-2	2300	940	2450	900	940	40
AV 16-2 K	2300	940	2450	900	940	0
AV 20-2	2300	1040	2450	1000	1040	40

Technische Änderungen vorbehalten.